

POZO MINICÓNICO 70

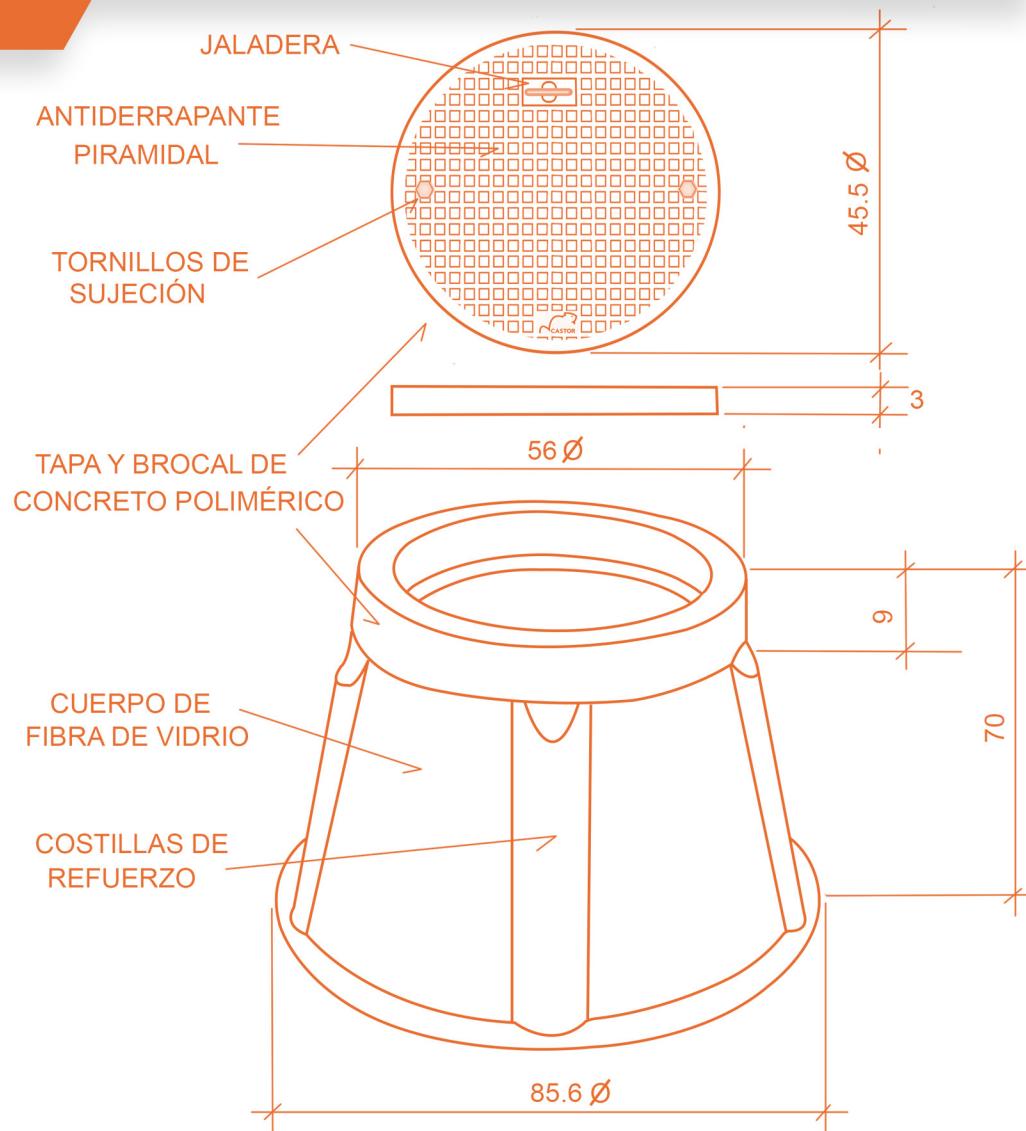

**TELEFONÍA
TEL09**

POZO MINICÓNICO 70





POZO MINICÓNICO 70



**TELEFONÍA
TEL09**

ESPECIFICACIONES TÉCNICAS

CUERPO DE FIBRA DE VIDRIO REFORZADO

BROCAL Y TAPA FABRICADA DE CONCRETO POLIMÉRICO REFORZADA CON FIBRA DE VIDIO

2 TORNILLOS DE SUJECIÓN

ANTIDERRAPANTE PIRAMIDAL

LOGOTIPOS PERSONALIZADOS

PERMEABILIDAD A LÍQUIDOS, AGENTES CORROSIVOS, MENOS DEL .02 %

IDEAL PARA CLIMAS EXTREMOS Y ALTOS GRADOS DE SALINIDAD

DIELÉCTRICO

AUTOEXTINGUIBLE

GARANTIZADOS EN RESISTENICA

DURABILIDAD Y CALIDAD TOTAL

PESO APROXIMADO 46 KGS

RESISTENCIA MECÁNICA: 21 T. ↓