

POZO CÓNICO GRANDE

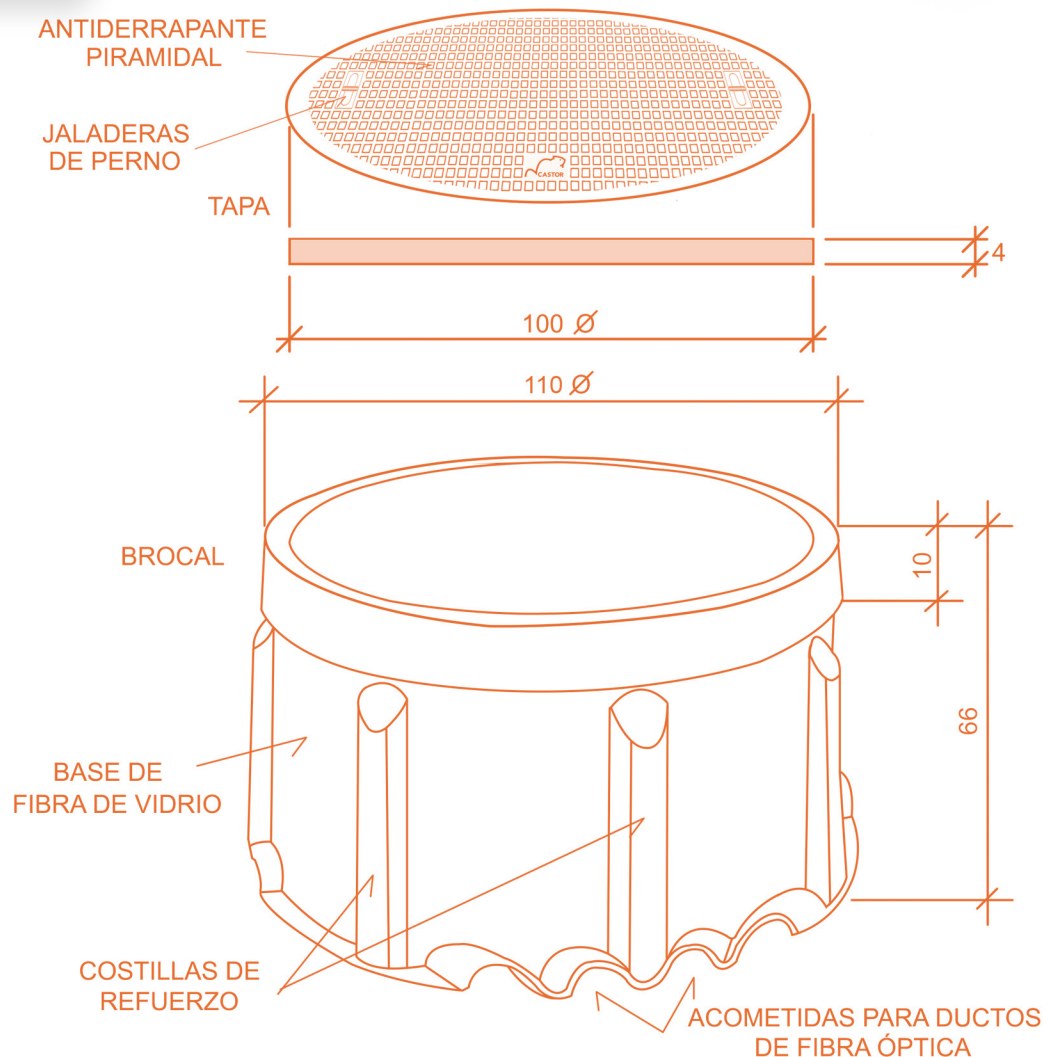

**TELEFONIA
TEL11**

POZO CÓNICO GRANDE





POZO CÓNICO GRANDE



**TELEFONÍA
TEL11**

ESPECIFICACIONES TÉCNICAS

CUERPO DE FIBRA DE VIDRIO REFORZADO

BROCAL Y TAPA FABRICADA DE CONCRETO POLIMÉRICO REFORZADA
CON FIBRA DE VIDRIO

ANTIDERRAPANTE PIRAMIDAL

LOGOTIPOS PERSONALIZADOS

PERMEABILIDAD A LÍQUIDOS, AGENTES CORROSIVOS, MENOS DEL .02 %

IDEAL PARA CLIMAS EXTREMOS Y ALTOS GRADOS DE SALINIDAD

DIELÉCTRICO

AUTO EXTINGUIBLE

GARANTIZADOS EN RESISTENICA

DURABILIDAD Y CALIDAD TOTAL

PESO APROXIMADO 135 KGS.

RESISTENCIA MECÁNICA 21 T ↓