

REGISTRO DE BAJA TENSIÓN TN RBTCC-1



ELECTRICIDAD ELE05

TAPA DE CONCRETO
POLIMÉRICO

PERNO DE
ACERO

ANTIDERRAPANTE
PIRAMIDAL

TAPA

REGISTRO DE
FIBRE DE VIDRIO

COSTILLAS DE
REFUERZO

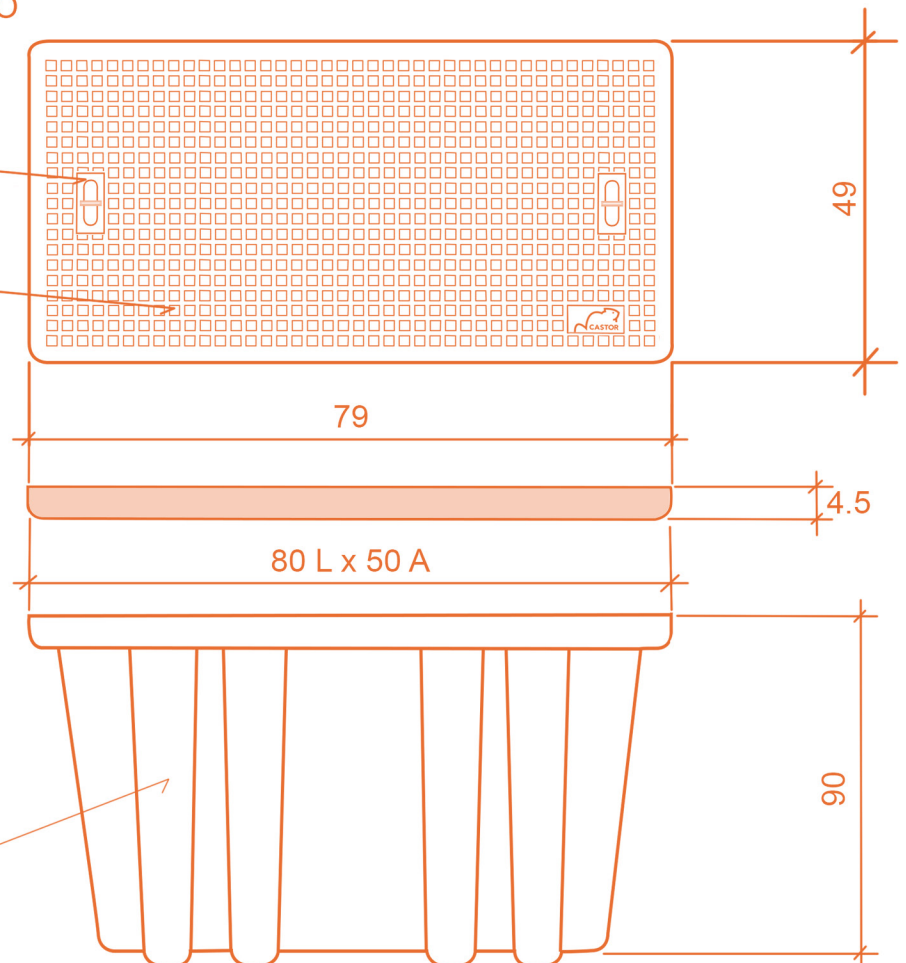



REGISTRO DE BAJA TENSIÓN TN RBTCC-1



**ELECTRICIDAD
ELE05**

ESPECIFICACIONES TÉCNICAS

CUERPO Y MARCO FABRICADOS EN FIBRA DE VIDRIO

TAPA FABRICADA DE CONCRETO POLIMÉRICO REFORZADA CON FIBRA DE VIDRIO

ANTIDERRAPANTE TIPO PIRAMIDAL

LOGOTIPOS PERSONALIZADOS

PERMEABILIDAD A LÍQUIDOS, AGENTES CORROSIVOS, MENOS DEL .02 %

IDEAL PARA CLIMAS EXTREMOS Y ALTOS GRADOS DE SALINIDAD

DIELÉCTRICO

AUTOEXTINGUIBLE

GARATIZADOS EN RESISTENCIA

DURABILIDAD Y CALIDAD TOTAL

PESO APROXIMADO: 67 KGS.

RESISTENCIA MECÁNICA: 4 T. ↓